

BKGIS 20F23

StopFrost Einbau-Frigo-congelatore combinato (Nische 194)

Bauknecht

Für mich und mein Zuhause



TOP 4

- Classe di efficienza energetica D¹
- StopFrost – sbrinamento in appena 1 minuto!
- Dynamic Intelligence dopo l'apertura, ripristina rapidamente la temperatura
- Compressore Zen Inverter – assicura una temperatura costante in silenzio e a risparmio energetico²

BIANCO

BKGIS 20F23
EAN 40 11577 11063 0

COMFORT

- Compressore Zen Inverter – assicura una temperatura costante in silenzio e a risparmio energetico²
- Display TouchControl
- Regolazione elettronica della temperatura
- Allarme acustico porta

FRIGORIFERO/DOTAZIONE PER CELLA FRIGO COMPLETA

- Dynamic Intelligence dopo l'apertura, ripristina rapidamente la temperatura
- Fresh Box+ – cibi freschi fino a 15 giorni* più a lungo grazie alla regolazione precisa dell'umidità³
- Deli Box - cassetto aggiuntivo per conservare in modo ordinato i vostri alimenti preferiti
- Circolazione uniforme dell'aria nel frigorifero grazie al ventilatore
- Tenuta sicura grazie al portabottiglie flessibile e salvaspazio
- Funzione super-raffreddamento
- Sbrinamento automatico del frigorifero
- 4 Ripiani in vetro di sicurezza, di cui 3 regolabile in altezza
- 6 scomparti nella porta, di cui 4 regolabile in altezza e scomparto per burro con sportello

- Massima flessibilità grazie a 4 scomparti nella porta regolabili
- ## CONGELATORE
- **StopFrost** – una lastra StopFrost rimovibile raccoglie il ghiaccio che eventualmente si forma, che può poi essere rimosso facilmente
 - **Easy Access Tray** – ripiano estraibile nel congelatore per migliore visibilità
 - 2 cassetti di congelamento a prova di ribaltamento
 - Autonomia in caso di guasto: 19 Ore

VALORI DI CONSUMO

- Classe di efficienza energetica D¹
- Consumo energetico annuale: 180 kWh/anno
- Capacità netta: 221 l refrigerazione, 79 l congelamento, totale 300 l
- Classe di emissione sonora: B, 33 dB(A) re 1 pW
- Capacità di congelamento: 4 kg/24 ore

SPECIFICHE TECNICHE

- Montaggio semplice nella porta fissa SETMO-QUICK
- Tensione: 220-240 V
- Fusibile / corrente assorbita: 16 A Ampere
- Frequenza 50Hz
- Potenza totale installata: 140 W
- Cavo di collegamento: 245 cm

- Fermaporta Right reversible
- Peso del dispositivo: 55.2 kg
- Misure dell'elettrodomestico (AxLxP): 1935x557x545 mm
- Peso del dispositivo imballato: 57 kg
- Dimensioni del dispositivo imballato (AxLxP): 2000 x 596 x 608 mm

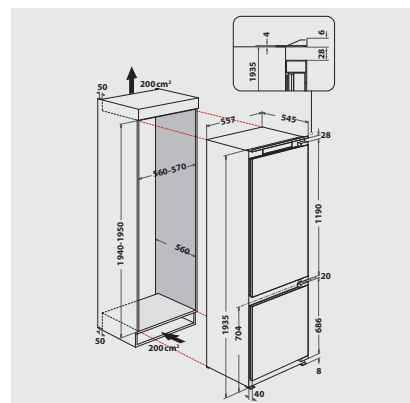

¹ Gamma di classi di efficienza energetica da A a G

² Si basa sui livelli di rumorosità indicati dai produttori concorrenti. La specifica si riferisce a tutti i frigoriferi-congelatori da incasso da 70 cm di larghezza con un livello di rumorosità di 32 dBA venduti con i marchi Whirlpool Corporation, Whirlpool, Hotpoint/Ariston, Bauknecht, KitchenAid.

³ Sulla base di test interni incentrati sulla perdita di peso e sulla qualità visiva, tenendo conto dei tipi di verdura e frutta più diffusi.