

BKGIS 20F23

StopFrost Einbau-Réfrigérateur combiné (Niche 194)

Bauknecht

Für mich und mein Zuhause



TOP 4

- Classe énergétique D¹
- **StopFrost**

- Dynamic Intelligence rétablit plus rapidement la température normale après ouverture
- Compresseur Zen Inverter – assure une température constante en silence avec une consommation économe²

BLANC

BKGIS 20F23
EAN 40 11577 11063 0

CONFORT

- Compresseur Zen Inverter – assure une température constante en silence avec une consommation économe²
- Affichage interne TouchControl
- Réglage électronique de la température
- Alarme porte ouverte sonore

RÉFRIGÉRATEUR

- Dynamic Intelligence rétablit plus rapidement la température normale après ouverture
- Fresh Box+ – jusqu'à 15 jours* de fraîcheur en plus grâce à une régulation précise de l'humidité³
- Deli Box - tiroir supplémentaire pour un stockage clair de vos aliments préféré
- Circulation uniforme de l'air dans la chambre froide grâce à un ventilateur
- Maintien sûr grâce à un porte-bouteille flexible et peu encombrant
- Compartiment spécial pour fruits et légumes
- Fonction réfrigération rapide
- Système de dégivrage automatique
- 4 Etagères en verre de sécurité, dont 3 la hauteur est réglable
- 6 Compartiments de porte, dont 4 compartiment à beurre avec rabat et compartiment à beurre avec rabat

- Flexibilité maximale grâce à des compartiments de porte réglables
 - 3 clayettes en verre incassable amovibles
- ## SURGÉLATEUR
- **StopFrost** – une plaque StopFrost amovible recueille le givre généré, qui peut ensuite être facilement enlevé
 - **Easy Access Tray** – tiroir amovible dans le congélateur pour une meilleure vue d'ensemble
 - 2 tiroirs de surgélation
 - Durée de conservation en cas de panne de courant : 19 heures

CONSUMMATION

- Classe énergétique D¹
 - Consommation énergétique: 180 kWh/an
 - Capacité nette: 221 l refroidissement, 79 l congélation, total 300l
 - Classe d'émission de bruit aérien: B, 33 dB(A) re 1 pW
 - Capacité de congélation: 4 kg/24 heures
- ## DONNÉES TECHNIQUES
- Fixation simple d'une porte fixe SETMO-QUICK
 - Alimentation électrique: 220-240 V
 - Fusible / courant absorbé: 16 A Ampere
 - Fréquence 50Hz
 - Puissance de raccordement: 140 W
 - Câble de raccordement : 245 cm

- Butoir de porte Right réversible
- Poids de l'appareil : 55.2 kg
- Dimensions de l'appareil (HxLxP): 1935x557x545 mm
- Poids de l'appareil emballé : 57 kg
- Dimensions de l'appareil emballé (HxLxP) : 2000 x 596 x 608 mm

TECHNOLOGIE / EXÉCUTION

- Nombre de thermostats : 1

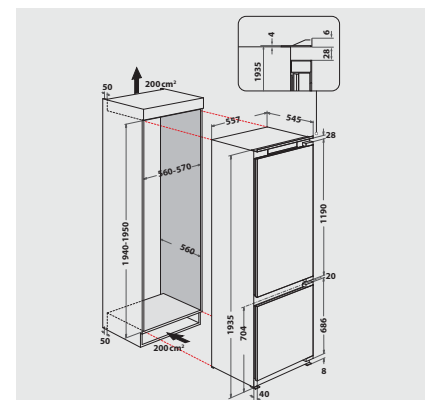

¹ Classe énergétique d'A à G

² Sur la base du niveau sonore indiqué par les fabricants concurrents. L'indication se réfère à tous les réfrigérateurs/congélateurs encastrables de 70 cm de large avec un niveau sonore de 32 dB(A) vendus sous les marques Whirlpool Corporation, Whirlpool, Hotpoint/Ariston, Bauknecht, KitchenAid.

³ Sur la base de tests internes concernant la perte de poids et la qualité visuelle, pour les types de fruits et légumes ordinaires.