

ARL 5501/A+

Einbau-Kühl-/Gefrierkombination (Nische 158)

IGNIS



A+

35dB



Less
FR*ST



TOP 4

- LessFrost – weniger Abtauen dank aussenliegendem Verdampfer
- Schlepptürmontage
- LED-Licht – bessere Ausleuchtung bei weniger Verbrauch
- Abtauautomatik im Kühlteil

WEISS

ARL 5501/A+

EAN 80 03437 04073 3

KOMFORT

- Energieeffizienzklasse A+¹

KÜHLTEIL/AUSSTATTUNG BEI VOLL-KÜHLRAUM

- LED-Licht – bessere Ausleuchtung bei weniger Verbrauch
- Abtauautomatik im Kühlteil
- 4 Ablagen aus Sicherheitsglas, davon 3 höhenverstellbar
- 1 Obst- und Gemüseschublade
- 3 Türfächer

GEFRIERTEIL

- **LessFrost** – weniger Abtauen dank aussenliegendem Verdampfer
- Maxi-Box – kippstabil, transparent und 25 % mehr Stauraum
- 3 kippstabile Gefrierschubladen, davon 1 XXL-Box
- Lagerzeit bei Störungen: 19 Std.

TECHNISCHE DATEN

- Schlepptürmontage
- Spannung: 220-240 V
- Absicherung: 16 A, Spannung: 220-240 Volt/50 Hz, Leistung: 140 W
- Gesamtanschluss: 140 W
- Länge des Anschlusskabels: 245 cm
- Umgebungstemperatur: +10/+43 (SN-T) °C
- Türanschlag rechts, wechselbar

- Masse (HxBxT): 1576x540x545 mm
- Gewicht brutto 47,4 kg, Gewicht netto 45,9 kg
- Gesamtnutzinhalt: 232 Liter
- Bruttoinhalt 156 Liter
- Kühlteil Nutzinhalt: 153 Liter
- Gefrierfach Nutzinhalt: 79 Liter
- Einfrierkapazität: 4 kg/24 Std.
- Jährlicher Energieverbrauch: 278 kWh
- Energieverbrauch 0,762 kWh
- Flüsterleise mit nur 35 dB Betriebsgeräusch

ZUBEHÖR

- 1 Eiswürfelbehälter

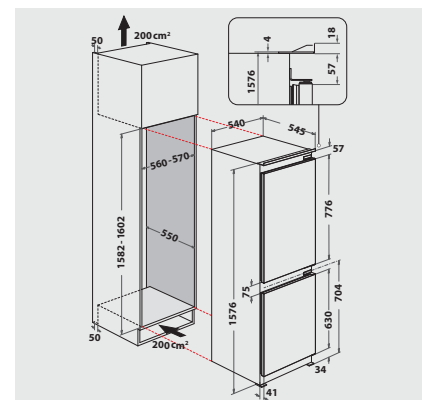

¹ Energieeffizienzklassen-Spektrum von A+++ bis D