

# ARG 851/A+

Einbau-Kühlschrank (Nische 122)

Whirlpool



## TOP 4

- 6<sup>th</sup> Sense-Technologie für effizientes Kühlen mit bis zu 5-mal schnellerer Temperaturwiederherstellung
- Elektronische Steuerung über LED Display
- LED-Licht – bessere Ausleuchtung bei weniger Verbrauch
- Schlepptürmontage

Weiß

**ARG 851/A+**

EAN 80 03437 04022 1

## KOMFORT

- Energieeffizienzklasse A+<sup>1</sup>
- **6<sup>th</sup> Sense-Technologie** für effizientes Kühlen mit bis zu 5-mal schnellerer Temperaturwiederherstellung
- Elektronische Steuerung über LED Display
- Elektronische Temperaturregelung
- Gewicht brutto 39 kg, Gewicht netto 38 kg
- Gesamtnutzinhalt: 210 Liter
- Bruttoinhalt 210 Liter
- Kühlteil Nutzinhalt: 210 Liter
- Jährlicher Energieverbrauch: 132 kWh
- Energieverbrauch 0,361 kWh
- Flüsterleise mit nur 35 dB Betriebsgeräusch

## WPRO-ZUBEHÖR (OPTIONAL)

- Goodbye Odours Geruchsabsorber für den Kühlschrank  
DEO213, EAN 8015250441413

## KÜHLTEIL/AUSSTATTUNG BEI VOLLKÜHLRAUM

- Sicherer Halt dank hochwertiger Flaschenhalterung
- LED-Licht – bessere Ausleuchtung bei weniger Verbrauch
- Abtauautomatik im Kühlteil
- 5 Ablagen aus Sicherheitsglas, davon 4 höhenverstellbar
- 1 Obst- und Gemüseschublade
- 4 Türfächer und Butterfach mit Klappe

## TECHNISCHE DATEN

- Schlepptürmontage
- Absicherung: 16 Ampere, Spannung 220-240 Volt/50 Hz, 75 W Leistungsaufnahme
- Gesamtanschluss: 75 W
- Länge des Anschlusskabels: 245 cm
- Umgebungstemperatur: +10/+43 (SN-T) °C
- Türanschlag rechts, wechselbar
- Maße (HxBxT): 1220x540x545 mm

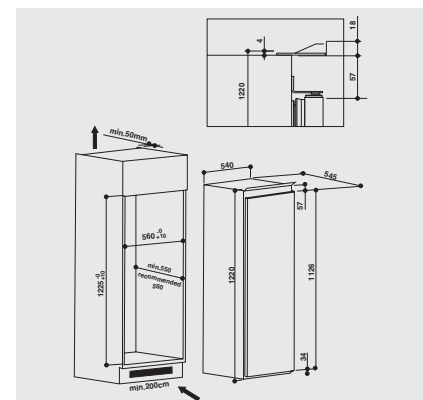

<sup>1</sup> Energieeffizienzklassen-Spektrum von A+++ bis D