

ART 910/A+/1

Einbau-Kühl-/Gefrierkombination (Nische 194)

Whirlpool



TOP 4

- 6th Sense-Technologie für effizientes Kühlen mit bis zu 5-mal schnellerer Temperaturwiederherstellung
- Gleichmässige Luftzirkulation im Kühlraum dank Ventilator
- Antibakterieller Microban-Filter
- Schlepptürmontage

Weiss

ART 910/A+/1

EAN 80 03437 03968 3

KOMFORT

- Energieeffizienzklasse A+¹
- **6th Sense-Technologie** für effizientes Kühlen mit bis zu 5-mal schnellerer Temperaturwiederherstellung
- Elektronische Steuerung über LED Display
- Elektronische Temperaturregelung

KÜHLTEIL/AUSSTATTUNG BEI VOLLKÜHLRAUM

- **Antibakterieller Microban-Filter:** schützt Lebensmittel vor Gerüchen und schädlichen Bakterien
- FlexiShelf-Glasablage – mehr Platz für grosse Gegenstände
- Gleichmässige Luftzirkulation im Kühlraum dank Ventilator
- Sicherer Halt dank hochwertiger Flaschenhalterung
- LED-Licht – bessere Ausleuchtung bei weniger Verbrauch
- Abtauautomatik im Kühlteil
- 5 Ablagen aus Sicherheitsglas, 1 teilbare Ablage, davon 4 höhenverstellbar
- 1 Obst- und Gemüseschublade
- 4 Türfächer

GEFRIERTEIL

- 3 kippichere Gefrierschubladen

- Lagerzeit bei Störungen: 17 Std.

TECHNISCHE DATEN

- Schlepptürmontage
- Spannung: 220-240 V
- Absicherung: 15 A, Spannung: 220-240 Volt/50 Hz, Leistung: W
- Länge des Anschlusskabels: 245 cm
- Umgebungstemperatur: +10/+43 (SN-T) °C
- Türanschlag rechts, wechselbar
- Masse (HxBxT): 1935x540x550 mm
- Gewicht brutto 58 kg, Gewicht netto 56 kg
- Gesamtnutzinhalt: 310 Liter
- Bruttoinhalt 238 Liter
- Kühlteil Nutzinhalt: 237 Liter
- Gefrierenteil Nutzinhalt: 73 Liter
- Einfrierkapazität: 3.5 kg/24 Std.
- Jährlicher Energieverbrauch: 326 kWh
- Energieverbrauch 0,89 kWh
- Flüsterleise mit nur 35 dB Betriebsgeräusch

ZUBEHÖR

- 1 Eiswürfelbehälter
- Hygiene Austauschfilter HYG001 als Sonderzubehör erhältlich

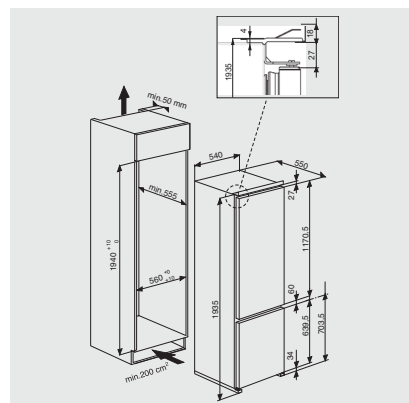

¹ Energieeffizienzklassen-Spektrum von A+++ bis D