

ARL 358/A+

Einbau-Réfrigérateur (Nische 102)

IGNIS



TOP 4

- Fixation de la porte coulissante
- Compartiment spécial pour fruits et légumes
- Sécurité enfants
- Volume brut total : 183 litres

BLANC

ARL 358/A+

EAN 80 03437 13431 9

CONFORT

- **Classe énergétique A+¹**
- Sécurité enfants
- Réglage mécanique de la température

RÉFRIGÉRATEUR

- Compartiment spécial pour fruits et légumes
- 2 tiroirs à légumes
- 4 balconnets de porte amovibles
- 3 clayettes en verre incassable amovibles

DONNÉES TECHNIQUES

- Alimentation électrique: 220-240 V
- Fusible: 16 A, voltage: 220-240 Volt/50 Hz, puissance: 70 W
- Fréquence 50Hz
- Puissance de raccordement: 70 W
- Câble de raccordement : 245 cm
- Emploi dans température environnante(°C) : +16/+32 (N)
- Charnières à droite, réversibles
- Poids de l'appareil : 33 kg
- Dimensions de l'appareil (HxLxP): 1021x540x550 mm
- Poids de l'appareil emballé : 34 kg
- Dimensions de l'appareil emballé (HxLxP) : 1085 x 580 x 605 mm
- Volume brut total : 183 litres
- Volume net total : 181 litres
- Consommation annuelle d'énergie : 128

kWh

- Consommation d'énergie par jour : 0.35 kWh
- Niveau sonore : 35 dBA

TECHNOLOGIE / EXÉCUTION

- Nombre de thermostats : 1

ACCESSOIRES

- nullaccumulateur(s) de froid

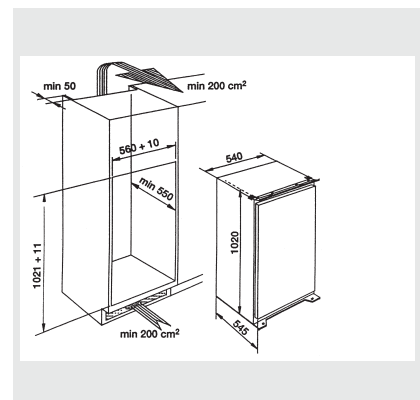

¹ Classe énergétique d'A+++ à D