

KDI 1914/A+/MOD

Einbau-Doppeltürer (Nische 122)

Bauknecht

Für mich und mein Zuhause



TOP 4

- Classe di efficienza energetica A+¹
- Sbrinamento automatico del frigorifero
- 3 Ripiani in vetro di sicurezza, di cui 2 regolabile in altezza
- 2 Cassetti frutta e verdura

BIANCO

KDI 1914/A+/MOD
EAN 40 11577 76574 2

COMFORT

- Classe di efficienza energetica A+¹

FRIGORIFERO/DOTAZIONE PER CELLA

FRIGO COMPLETA

- Portatubi
- Sbrinamento automatico del frigorifero
- 3 Ripiani in vetro di sicurezza, di cui 2 regolabile in altezza
- 2 Cassetti frutta e verdura
- 3 scomparti nella porta e scomparto per burro con sportello

CONGELATORE

- 1 Griglia
- Autonomia in caso di guasto: 15 Ore

SPECIFICHE TECNICHE

- Montaggio nella porta scorrevole
- Tensione: 220 - 240 V
- Fusibile / corrente assorbita: 16 A Ampere
- Frequenza 50Hz
- Potenza totale installata: 80 W
- Cavo di collegamento: 245 cm
- Per l'uso a temperatura ambiente (°C): +10/+38 (SN-ST)
- Fermaporta A destra, sostituibile
- Peso del dispositivo: 54 kg
- Misure dell'elettrodomestico (AxLxP): 1220x540x545 mm
- Peso del dispositivo imballato: 58 kg
- Dimensioni del dispositivo imballato (AxLxP): 1630 x 590 x 600 mm
- Capacità netta totale: 176 Litri

- Capacità netta frigorifero: 134 Litri
- Capacità netta congelatore: 42 Litri
- Capacità di congelamento: 2,5 kg/24 ore
- Consumo energetico: 234 kWh/anno
- Silenziosissimo con soli 35 dB rumorosità

ACCESSORI

- 1 Portaghiaccio

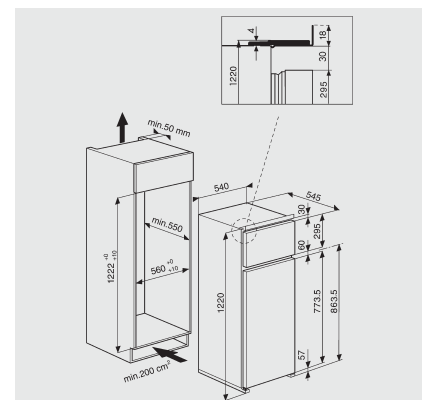

¹ Gamma di classi di efficienza energetica da A+++ a D